

外形図

■RJF-4A-M5

RJF-4A-M5 標準

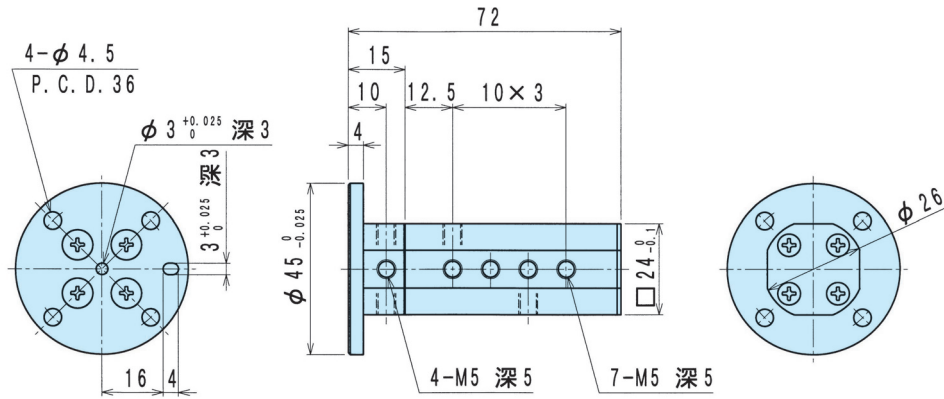

■RJF-6A-M5

RJF-6A-M5 標準

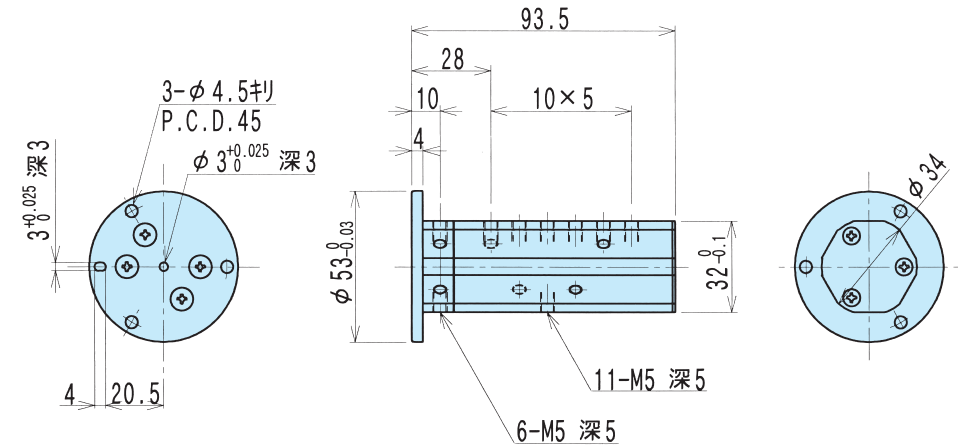

■RJF-4A-6

RJF-4A-6 標準

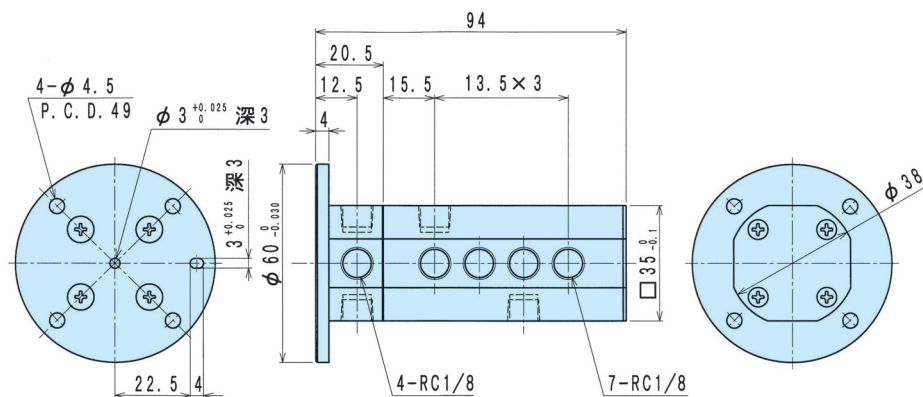

■RJF-6A-6

RJF-6A-6 標準

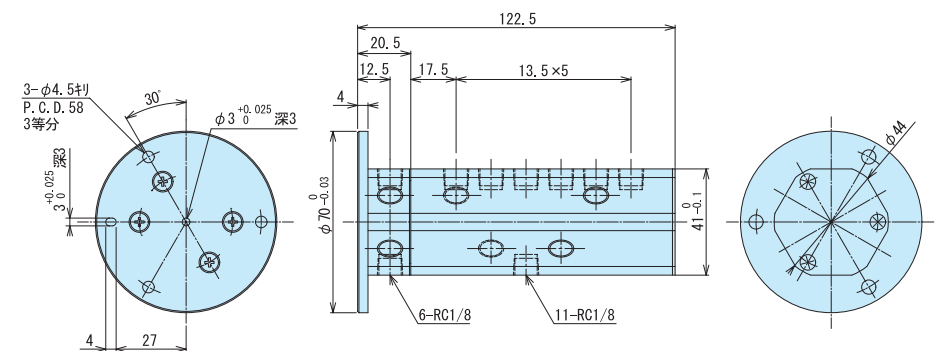

外形図

■RJFS-12A-M5

RJFS-12A-M5 標準

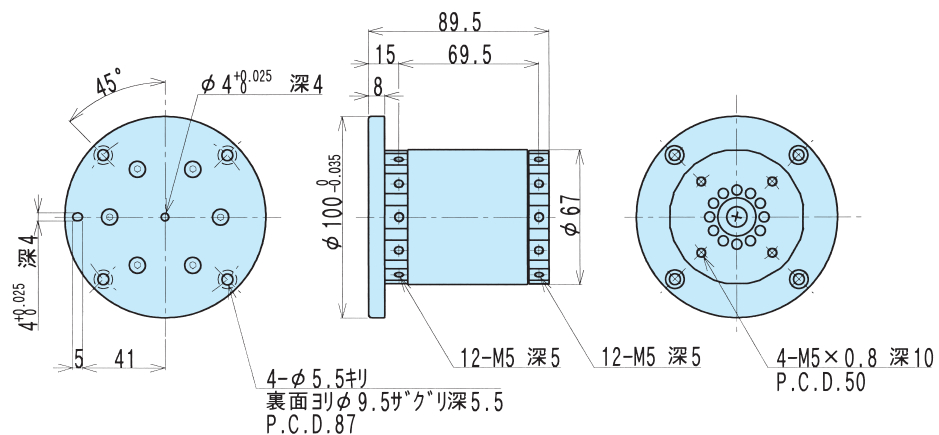

■RJFS-16A-M5

RJFS-16A-M5 標準

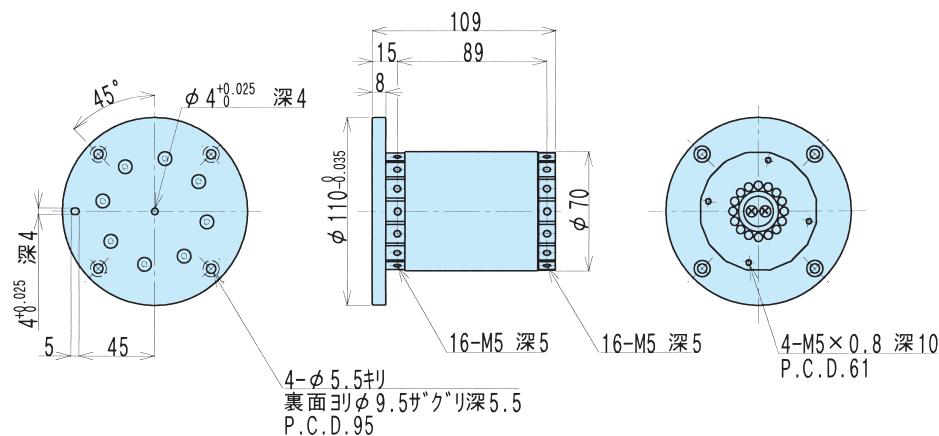

RJFS-12A-M5・RJFS-16A-M5 内部接続図

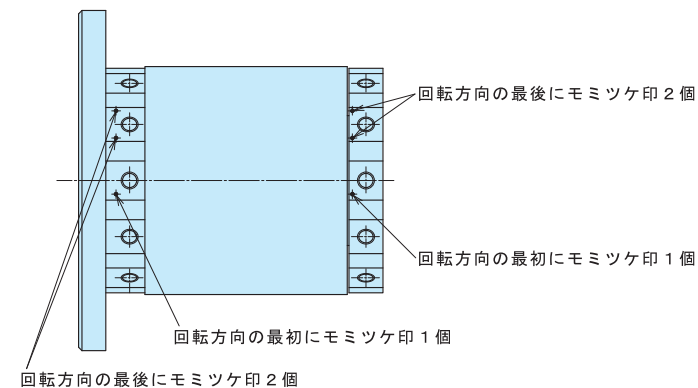

※最初と最後にモミツケを設けております。中間ポートは順番になっております。

ロボット周辺機器
RJA-G
RJH RJK
RJC RJCC
RJF RJFS
RJE RJX
KHC
KHA KHAC
KHB
KHE KHF
QRA-C QRE
QRD
QRB
TNB
ZRT
ZRA
ZRB
技術資料
ZC-ZA
ZD-ZB
EXL EXA
EXS EXM
EXJ
CKR CKRK
BHS
コンベア

ロボット周辺機器
RJA-G
RJH RJK
RJC RJCC
RJF RJFS
RJE RJX
KHC
KHA KHAC
KHB
KHE KHF
QRA-C QRE
QRD
QRB
TNB
ZRT
ZRA
ZRB
技術資料
ZC-ZA
ZD-ZB
EXL EXA
EXS EXM
EXJ
CKR CKRK
BHS
コンベア